

COOK

NOTICE POUR L'UTILISATEUR/INSTALLATEUR

 Le FERMETURIER®



N° 0 825 422 222

0,15 €/min

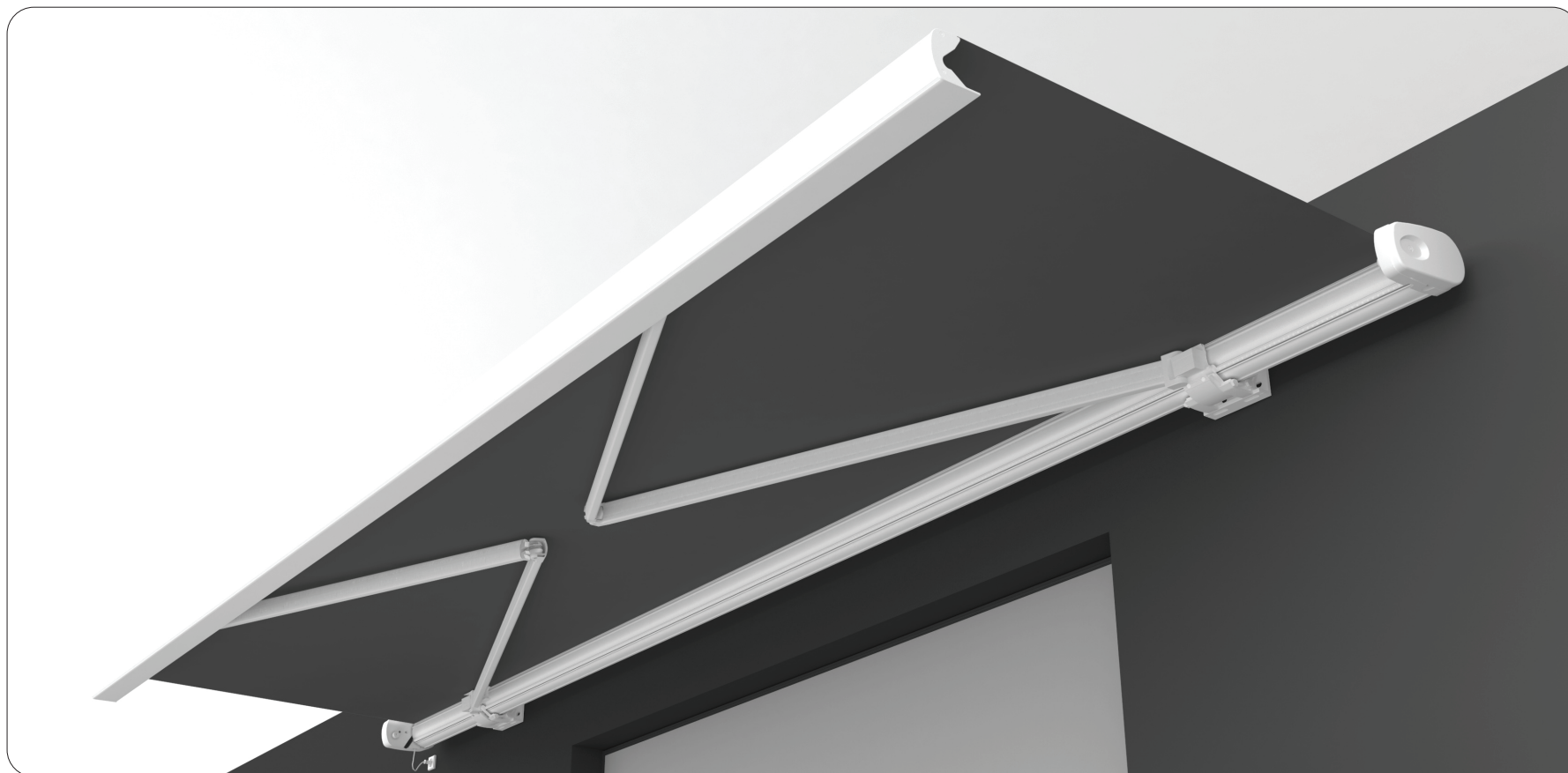

00. CONTENU

▷ INDEX

00. CONTENU

- ▷ index | pág 01.A

01. AVIS DE SÉCURITÉ

- ▷ des normes à suivre | pág 01.B

02. LE STORE

- ▷ caractéristiques techniques | pág 02.A
- ▷ vue éclatée | pág 02.B

03. INSTALLATION

- ▷ informations avant l'installation | pág 03.A
- ▷ installation mur | pág 03.B
- ▷ installation plafond | pág 05.A
- ▷ réglage inclinaison des bras | pág 05.B
- ▷ réglage de l'articulation | pág 06.A
- ▷ déverrouillage manuel | pág 06.B
- ▷ réglage fin de course | pág 06.B
- ▷ réglage de la toile | pág 07.A
- ▷ schéma de raccordements direct du moteur à l'alimentation | pág 07.A

04. CENTRALE

- ▷ caractéristiques techniques | pág 07.B
- ▷ raccordements de la carte | pág 08.A
- ▷ centralisation groupe ou general | pág 08.A
- ▷ fonctions | pág 08.B
- ▷ programmation | pág 10.A

05. SOLUTION DE PANNES

- ▷ instructions pour consommateurs et techniciens qualifiés | pág 11.B

06. RACCORDEMENTS À LA CENTRALE

- ▷ schéma de raccordements (centrale MC6) | pág 12.A

01. AVIS DE SÉCURITÉ

DES NORMES À SUIVRE ◀

ATTENTION:

▷ Il est important pour votre sécurité que ces instructions soient suivies. L'installation ou la mauvaise utilisation de ce produit peut causer des dommages et des blessures.

▷ Gardez ces instructions dans un endroit sûr pour référence ultérieure.

▷ Ce produit a été conçu et réalisé exclusivement pour l'usage indiqué dans ce manuel. Toute autre utilisation non expressément indiquée peut endommager le produit et / ou représenter un danger pour la sécurité et la garantie sera annulée.

▷ **Le Fermeturier** ne se responsabilise pas par l'utilisation incorrecte du produit, ou une utilisation autre que celle pour laquelle il a été conçu.

▷ **Le Fermeturier** n'est pas responsable si les règles de sécurité ne sont pas prises en compte lors de l'installation de l'équipement à être automatisé, ni par des déformations qui peuvent se produire.

▷ **Le Fermeturier** ne se responsabilise pas par la sécurité et le bon fonctionnement du produit lorsque utilisés des composants qui n'ont pas été vendus par elle-même.

▷ Ne pas apporter des modifications aux composants et respectifs accessoires

▷ Avant l'installation débranchez le réseau électrique.

▷ Ne pas effectuer l'installation avec les conditions météorologiques défavorables (vent, pluie, neige).

▷ L'installateur doit informer le client comment manipuler le produit en cas d'urgence et fournir ce mode d'emploi à son utilisateur.

▷ Gardez toutes les télécommandes hors de la portée des enfants, afin d'éviter que le store travaille accidentellement.

▷ Le client ne doit pas, en aucun cas, essayer de réparer ou régler le store. Il doit à cet effet faire appel à un technicien qualifié.

▷ Branchez le store à une prise de 230V, avec le fil de terre et protégé par un disjoncteur de protection.

O2. LE STORE

▷ CARACTÉRISTIQUES TECHNIQUES

Le store COOK c'est un store extérieur automatisé, produit avec un coffre pour protéger la toile. Store à bras articulés avec double câble pour une plus grande force et sécurité. C'est équipé d'un système électronique intégré pour faciliter le montage. Permet une inclinaison maximale de 20°.

Mesure de production	Moteur store	Mesure de production	Moteur store	Mesure de production	Moteur store
2,0 x 1,5	TUB 35MT	4,0 x 2,5	TUB 50MT	5,0 x 3,5	TUB 70MT
2,5 x 1,5	TUB 35MT	4,0 x 3,0	TUB 50MT	5,5 x 1,5	TUB 70MT
2,5 x 2,0	TUB 35MT	4,0 x 3,5	TUB 70MT	5,5 x 2,0	TUB 70MT
3,0 x 1,5	TUB 35MT	4,5 x 1,5	TUB 50MT	5,5 x 2,5	TUB 70MT
3,0 x 2,0	TUB 35MT	4,5 x 2,0	TUB 50MT	5,5 x 3,0	TUB 70MT
3,0 x 2,5	TUB 35MT	4,5 x 2,5	TUB 50MT	5,5 x 3,5	TUB 70MT
3,5 x 1,5	TUB 35MT	4,5 x 3,0	TUB 70MT	6,0 x 1,5	TUB 70MT
3,5 x 2,0	TUB 35MT	4,5 x 3,5	TUB 70MT	6,0 x 2,0	TUB 70MT
3,5 x 2,5	TUB 35MT	5,0 x 1,5	TUB 50MT	6,0 x 2,5	TUB 70MT
3,5 x 3,0	TUB 50MT	5,0 x 2,0	TUB 50MT	6,0 x 3,0	TUB 70MT
4,0 x 1,5	TUB 50MT	5,0 x 2,5	TUB 50MT	6,0 x 3,5	TUB 70MT
4,0 x 2,0	TUB 50MT	5,0 x 3,0	TUB 70MT		

Informations techniques du moteur TUB70MT	TUB 35MT	TUB 50MT	TUB 70MT
Tension	230v AC	230v AC	230v AC
Fréquence	50Hz	50Hz	50Hz
Force	20Nm	30Nm	40Nm
Vitesse	17RPM	17RPM	12RPM
Soulève jusqu'à	<35Kgs	<50Kgs	<70Kgs
Bruit	<43dB	<43dB	<43dB
Temps de travail	4min.	4min.	4min.
Diamètre	45mm	45mm	45mm
Poids de l'ensemble	2,40Kgs	2,50Kgs	2,60Kgs
Consommation	0,68A	0,90A	0,95A

O2. LE STORE

VUE ÉCLATÉE ◀

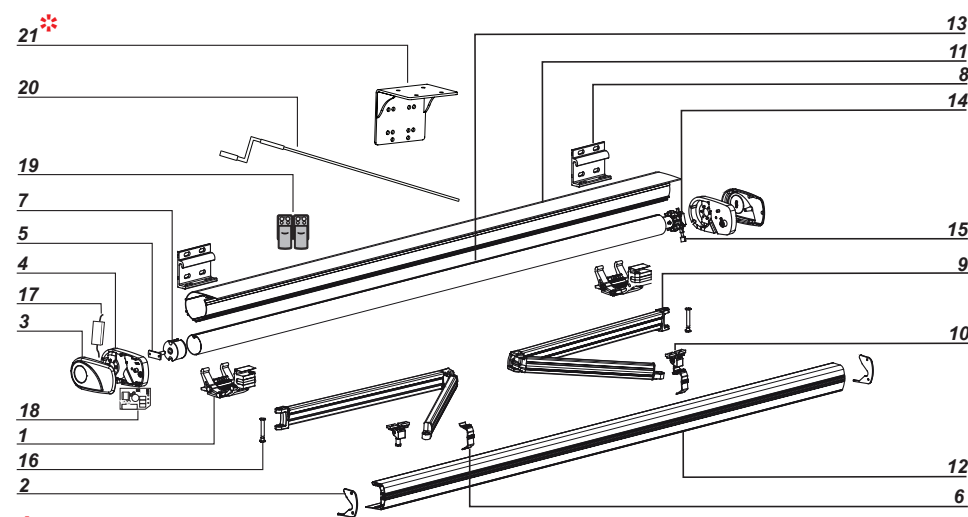

❄ Pas inclu dans le store

1	Supports des bras
2	Couvercle barre charge
3	Couvercle du coffre
4	Support du coffre
5	Pivot de support du tube d'enroulement
6	Renfort de la barre de protection
7	Bague pour le tube
8	Support de mur
9	Bras 10°
10	Terminal
11	Profil coffre
12	Profil barre charge
13	Tube d'enroulement
14	Moteur TUB
15	Manivelle de sécurité
16	Axe
17	Transformateur
18	Centrale MCG
19	Télécommandes MXS4SP
20	Manivelle
21	Support de fixation au plafond

03. INSTALLATION

► INFORMATIONS AVANT L'INSTALLATION

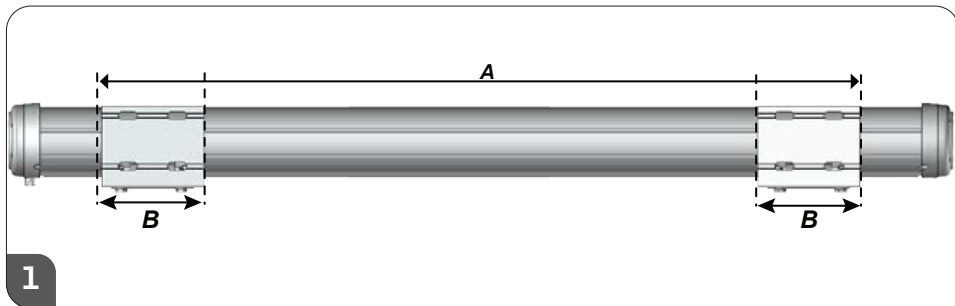

Pour un fonctionnement correct du store, la mesure A ne peut pas être modifiée. Le support de mur (n°8) doit être placé dans la zone B où se trouve le support du coffre (n°4).

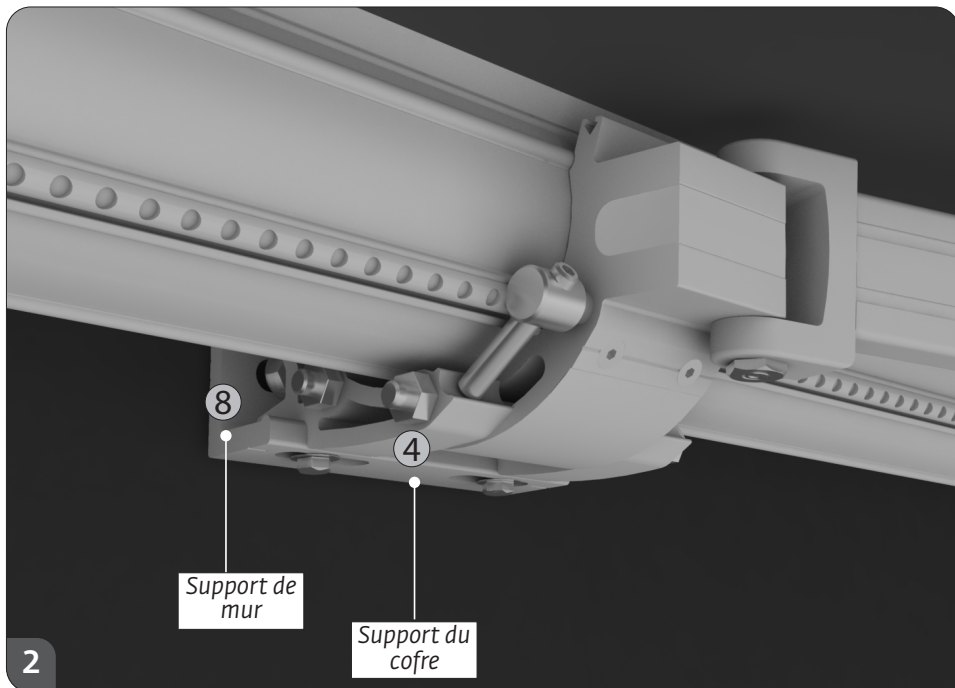

03.A

03. INSTALLATION

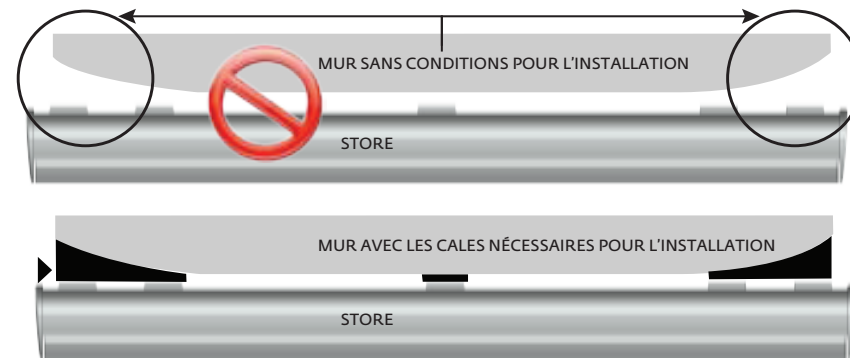

Avant de commencer l'installation, vérifier l'alignement du mur. Si n'est pas plan vous devez créer de nouveaux appuis de fixation, de sorte que les points de serrage du store au mur soient parfaitement alignés et de niveau (images ci-dessus). Vous devez aussi vous certifier que bagues métalliques/vis soient serrés dans une surface solide et résistante de sorte qu'il n'y a pas de risque de relâchement et de la chute du store. Ne jamais ouvrir le coffre sans que l'installation soit terminée, car ça peut compromettre votre sécurité physique.

Ces points sont très importants car la sécurité et la stabilité du store sont essentiellement dans sa fixation!

INSTALLATION AU MUR ◀



01 - Placer les supports de mur (n°8) sur les supports du coffre (n°4). Ceux-ci doivent être bien centrés. Prendre les mesures avec supports afin que l'installation au mur soit la correcte.

03.B

03. INSTALLATION

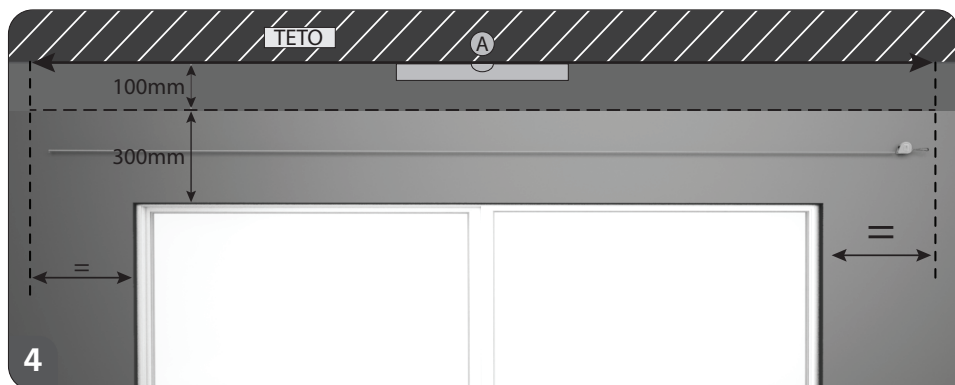

02 - Prendre la mesure où le store sera appliqué en tenant compte le niveau des supports de mur (n.º 8) pour la fixation du store.

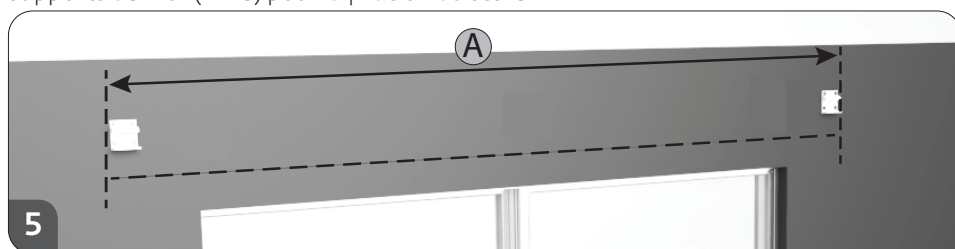

03 - À l'aide d'un crayon ou d'un marqueur, identifier les points de forage, pour les emplacements des supports de mur (n.º 8). Faire les trous de 100 mm de profondeur et $\varnothing 20\text{mm}$.

04 - Placez les **bagues métalliques M12** sur les trous déjà faits de $\varnothing 20\text{mm}$. Placer le support de mur (n.º 8) dans les forages et appliquez les vis M12x90 avec ses rondelles (vis, rondelles et bagues ne sont pas fournis dans le Kit).

03. INSTALLATION

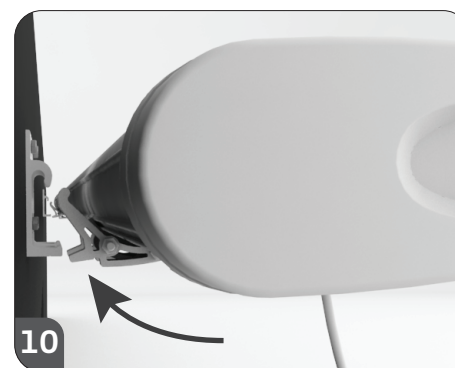

05 - Faire l'application du store en emboîtant le support du coffre (n.º 4) sur le support de mur (n.º 8). Faire attention aux images 9, 10, 11 et 12.

06 - Appliquer les vis DIN933 (M10 x 30) avec les rondelles et serrer jusqu'à ce que soit complètement sûr.

03. INSTALLATION

▷ INSTALLATION PLAFOND

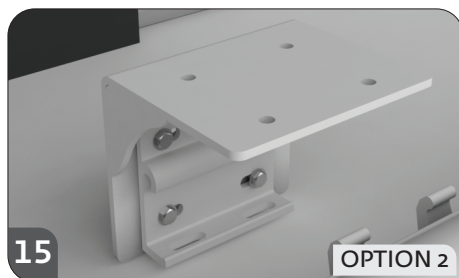

Faire la fixation sur les supports de fixation au plafond (n°21) en utilisant une des deux options identifiées sur les images 14 e 15 (utiliser les vis M12 avec ses rondelles).

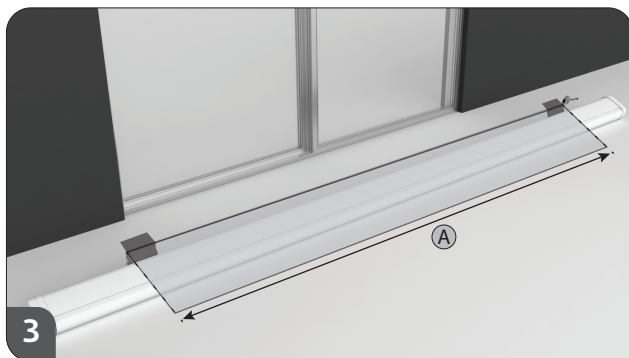

Placer les supports de mur (n°8) dans les supports du coffre (n°4) et prendre la mesure (A) avec les supports. Porter cette mesure (A) au plafond où ils seront fixés. À partir de maintenant, suivre toutes les étapes utilisées lors de l'installation au mur (page 03.B) en utilisant les doubles supports de fixation au plafond (n°21) pour la fixation du coffre sur la zone B de l'image 1.

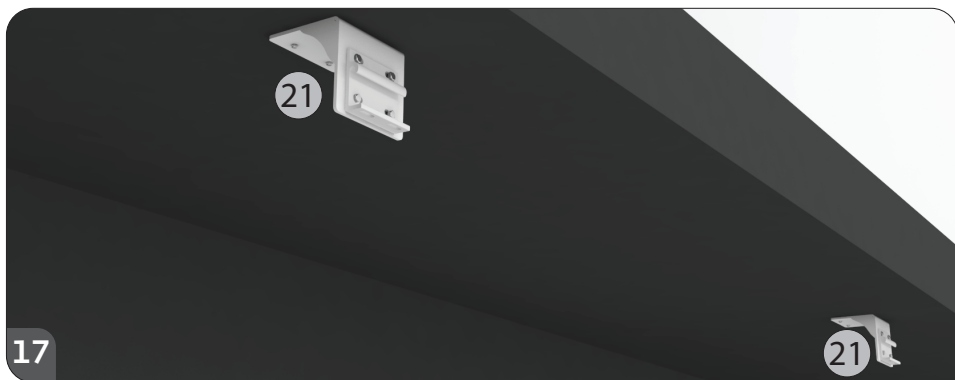

Support de fixation au plafond (n°21) à appliquer sur la zone B de l'image 1 (page 03.A).

03. INSTALLATION

RÉGLAGE INCLINAISON DES BRAS ◀

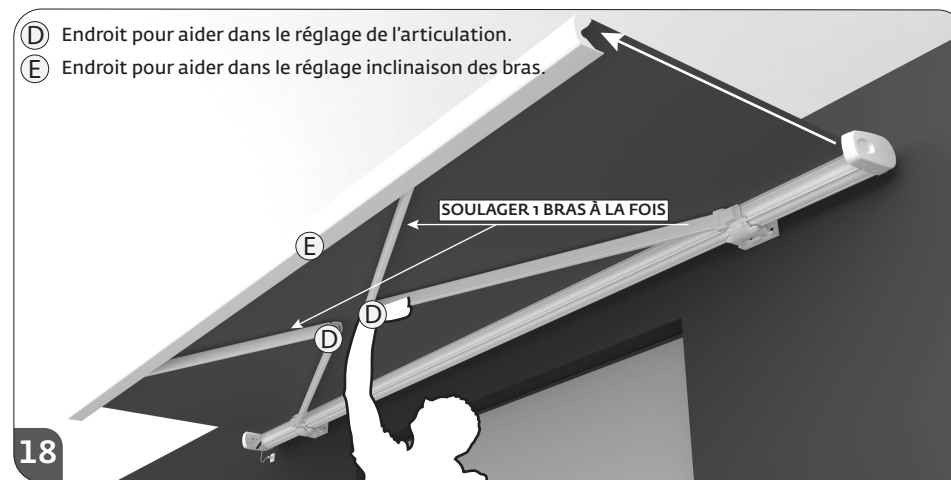

01 - Pour commencer le réglage de l'inclinaison des bras, placer le store complètement ouvert. Vous devez tenir les bras à l'aide de la main en toute cette opération. (E).

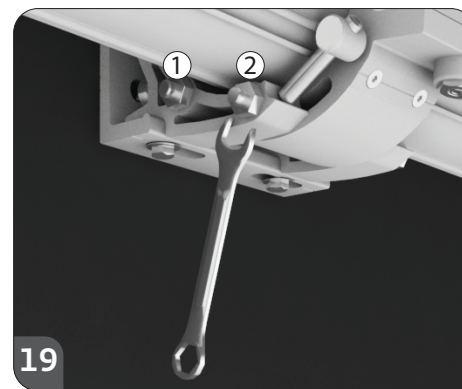

02 - Desserrer légèrement les vis ① et ② indiqués sur l'image 19.

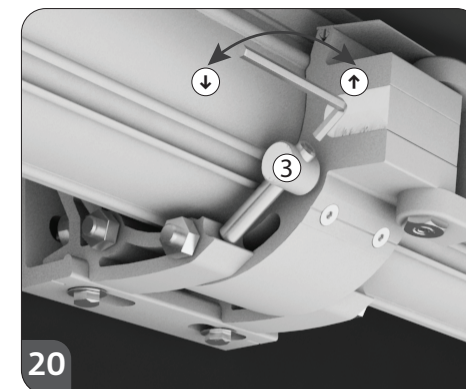

03 - Réglez la vis ③ (image 20) jusqu'à ce que vous trouviez l'inclinaison désirée. En tournant à droite le bras monte ↑, en tournant à gauche les bras descendent ↓. Faire cette opération sur un des bras et de suite sur l'autre. Vous ne devez jamais desserrer les 2 bras au même temps.

04 - Pour terminer, serrer à nouveau les vis ① et ② (image 19).

03. INSTALLATION

▷ RÉGLAGE DE L'ARTICULATION

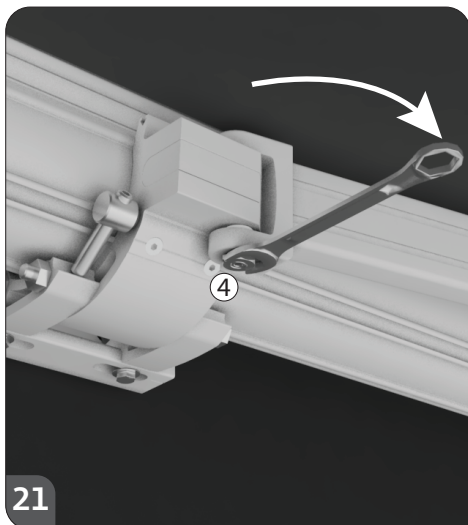

01 - Avec le store ouvert environ 500 mm, desserrer légèrement la femelle (4) environ 7 mm, de façon à ce que la partie supérieur de la vis reste un peu en dehors du bras.

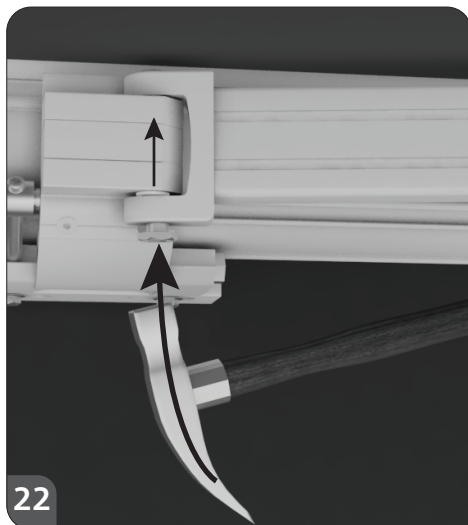

02 - Avec un marteau, appliquer légers coups jusqu'à ce que la vis monte le suffisante pour être réglé.

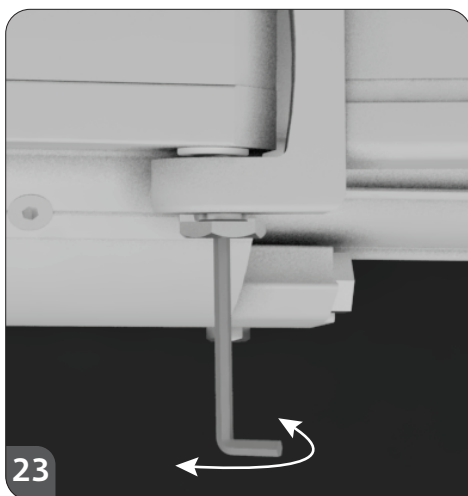

Utilisez une clé hexagonal pour tourner la vis vers la droite ou vers la gauche jusqu'à ce que vous trouviez la position souhaitée.

Vous devez tenir le bras, comme indiqué sur l'image 18 de la page 05.B jusqu'à la fin des réglages.

Vous devez tourner la vis jusqu'à avoir trouvé la bonne position et terminez de sorte qu'elle puisse être emboîté sur la partie supérieur.

Serrer à nouveau la femelle (4) et la vis descendra et se fixe. Jusqu'à la fin du serrage, gardez toujours le milieu sûr avec une clé interne de sorte que le réglage ne soit pas modifié.

03. INSTALLATION

DÉVERROUILLAGE MANUEL ◀

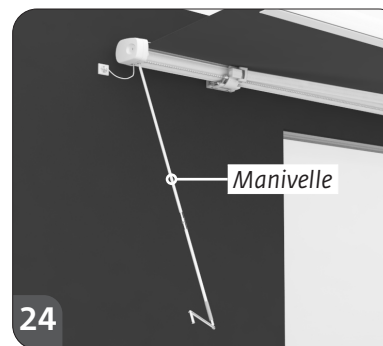

Le store est préparé pour que, en cas de panne d'énergie ou autre situation qui empêche le fonctionnement électrique de l'équipement, soit possible de faire l'ouverture ou fermeture du store manuellement, à travers de la manivelle (n°20).

Placez la manivelle comme indiqué dans l'image 24 et tournez-la pour ouvrir/fermer le store.

RÉGLAGE FIN DE COURSE ◀

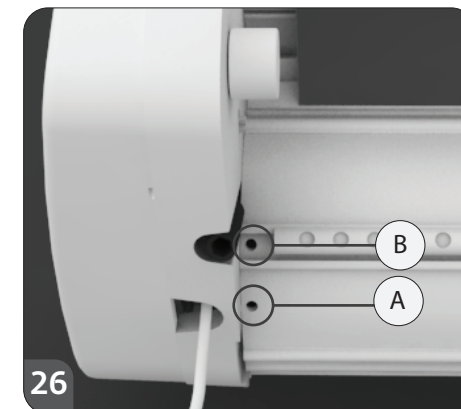

A Fin de Course Ouverture
Contrôle la course d'ouverture du moteur

B Fin de Course Fermeture
Contrôle la course de fermeture du moteur

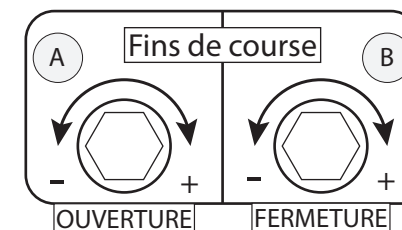

03. INSTALLATION

▷ RÉGLAGE TOILE

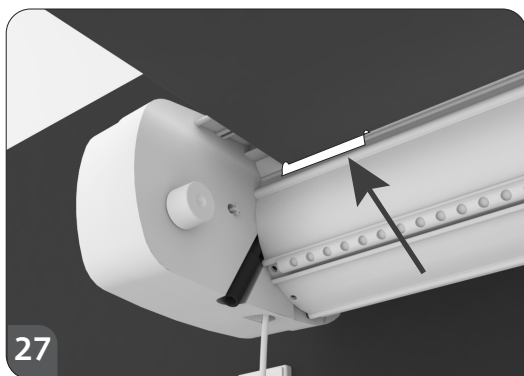

Dans le cas de détecter une anomalie dans l'enroulement de la toile (fermeture complète que d'un seul côté), faire l'ouverture du store et mettez des cales en plastique dans le lieu identifié sur l'image 27 (du côté qui ne se ferme pas). Les cales doivent être positionnées entre la toile et le tube d'enroulement. Si nécessaire, ajoutez plusieurs cales jusqu'à ce que la toile présente de bonnes conditions.

▷ SCHÉMA DE RACCORDEMENTS DIRECT DU MOTEUR À L'ALIMENTATION

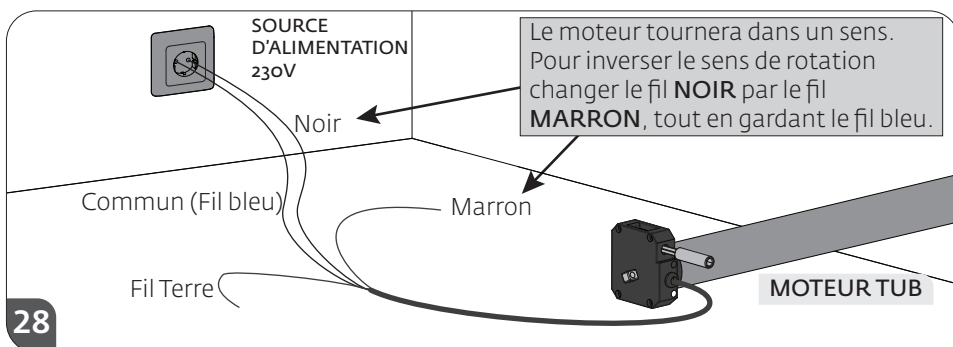

Afin de détecter si existent des problèmes avec le moteur, il faudra faire un essai avec connexion direct à une source d'alimentation à 230V. Dans le schéma montre comment cette connexion doit être faite et comme connecter les différents fils.

▷ Il n'est pas nécessaire, pour effectuer les tests, d'enlever l'automatisme de l'endroit où il est installé, car de cette façon vous arrivez à percevoir si l'automatisme, connecté directement à l'alimentation, fonctionne correctement.

▷ Le commun doit être toujours connecté à l'alimentation.

▷ Pour inverser le sens de fonctionnement de l'automatisme il suffit de changer le fil **Noir** par le fil **Marron** de l'automatisme, directement connecté à une source d'énergie.

04. CENTRALE

CARACTERISTIQUES TECHNIQUES ◀

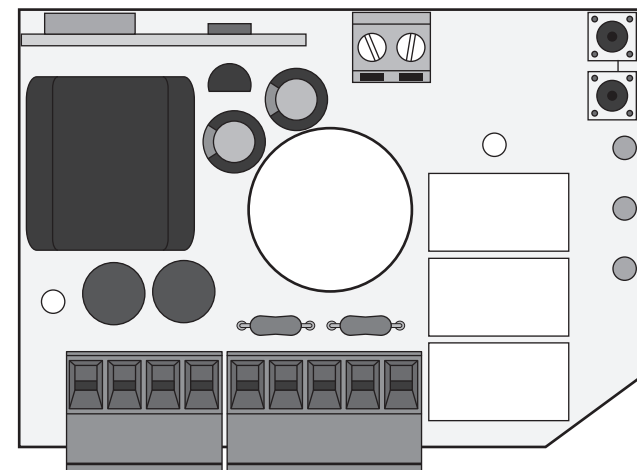

Centrale électronique MC6, pour l'automatisation de stores, avec possibilité de connexion d'une Lumière de courtoisie avec fonctionnement commandé par Radiocommande et Capteur Sans fil (Soleil/vent/Pluie).

▷ Alimentation	AC 230V 50/60Hz 1000W máx.
▷ Sortie moteur	230V~ 500W máx.
▷ Sortie Lumière de courtoisie	230V~ 500W máx.
▷ Température de travail	-20÷55°C
▷ Récepteur radio	433,92 MHz
▷ Radiocommandes compatibles	12-18 Bit - Rolling Code
▷ Quantité de Radiocommandes mémorisables	5 máx.
▷ Quantité de Capteurs sans fil mémorisables	1 máx.

O4. CENTRALE

▷ RACCORDEMENTS DE LA CARTE

CN1

- 01 ▷ Entrée branchement Terre.
- 02 ▷ Entrée branchement Terre
- 03 ▷ Entrée ligne 230V~ (Phase)
- 04 ▷ Entrée ligne 230V~ (Neutre)
- 05 ▷ Sortie Moteur Montée/Fermeture
- 06 ▷ Sortie Moteur Commun
- 07 ▷ Sortie Moteur Descente/Ouverture
- 08 ▷ Sortie Lumière de courtoisie 230V~ (Phase)
- 09 ▷ Sortie Lumière de courtoisie 230V~ (Neutre)

CN2

- Entrée masse antenne.
- Entrée pôle central antenne.

▷ CENTRALISATION GROUPE OU GENERAL

▷ Centralisation via radio à travers radiocommande

La centralisation par radio de deux ou plusieurs centrales permet le mouvement simultané de montée ou de descente de plusieurs stores.
La centralisation s'effectue en insérant les mêmes codes (touches) d'une radiocommande à toutes les centrales ou à un groupe qui se trouvent à 20 mètres de distance du point de commande, de façon à obtenir le mouvement général ou partiel de plusieurs automatisations. Pour obtenir une centralisation radio satisfaisante il est préférable de choisir attentivement le lieu d'installation. La portée ne dépend pas uniquement des caractéristiques techniques du dispositif, mais elle varie également selon les conditions radioélectriques du lieu.

▷ Fonctionnement lumière de courtoisie en utilisant la radiocommande

C'est possible programmer aussi un canal de la radiocommande pour allumer ou éteindre une ampoule de 230Vac à distance, branché aux connecteurs de la carte (8-9) CN1.



Chaque fois que vous effectuez une montée/descente complète du store, la centrale éteint la lumière de courtoisie.

O4. CENTRALE

FONCTIONS ◀

▷ Fin de course automatique pour la phase de montée/fermeture

La centrale a un système automatique de fin de course pour l'utilisation du store. Chaque fois que pendant le fonctionnement de montée / fermeture se vérifie une absorption excessive de courant (par le moteur), en raison de la présence possible d'un obstacle ou d'un mouvement complet monté / fermeture, la centrale cesse immédiatement ce mouvement puis soulage.

▷ Touches de programmation et LED de signalisation

Touche SEL: sélectionne le type de fonction à mémoriser, le choix est indiqué par le clignotement de la LED. En appuyant plusieurs fois sur la touche on peut se positionner sur la fonction souhaitée. La sélection reste active pendant 15 secondes, visualisée par la LED qui clignote, après la centrale revient à son état original.

Touche SET: effectue la programmation de la fonction choisie avec la touche SEL.

LED de signalisation

LED allumée: option mémorisée.

LED éteinte: option non mémorisée.

LED clignotante: option sélectionnée.

▷ Menu Principal

Ref. LED	LED éteinte	LED allumée
CODE	Aucun code	Code programmé
CODE LAMP.	Aucun code	Code lumière en permanence programmé
T.MOT	Temps moteur 3 min.	Temps moteur programmé

CODE (Programmation de la radiocommande pour le fonctionnement du store et du Capteur sans fil)

CODE LAMP (Programmation de la radiocommande pour le fonctionnement de la lumière de présence du store)

T.MOT (Programmation du temps de travail/moteur)

▷ Programmation de la radiocommande 1 ou 2 touches et Capteur sans fils

La programmation du code de transmission s'effectue de la façon suivante: appuyer sur la touche SEL, la LED CODE commencera à clignoter, puis envoyer simultanément le premier code (fermé) choisi à l'aide de la radiocommande souhaitée. La LED CODE commencera à clignoter rapidement. Envoyer le deuxième code (ouverture) à

O4. CENTRALE

► FONCTIONS

mémoriser, la LED CODE restera allumée et la programmation sera complète. Si l'on n'envoie pas le deuxième code dans les 10 secondes qui suivent la centrale sort de la phase de programmation, en sélectionnant le fonctionnement et rest qu'une touche de la radiocommande à fonctionner étape par étape (ouvre/arrête/fermé).

► Programmation Capteur sans fil (Soleil/Vent/Pluie)

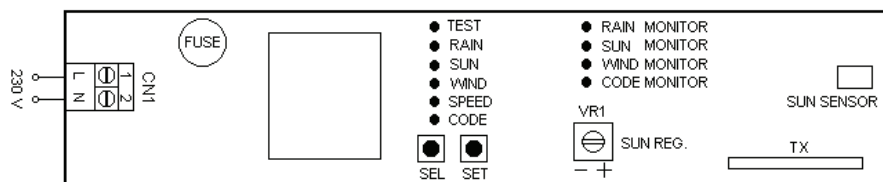

Si vous désirez mémoriser un capteur sans fils, suivre les indications détaillées ci-dessous :

1^o Alimenter le capteur;

2^o Ouvrir la mémoire de la centrale MC6. Pour cette étape nous avons deux options : **(option 1)** Ouvrir la centrale de la façon suivante: appuyer sur la touche SEL jusqu'à ce que LED CODE clignote. **(option 2)** – Avec le store ouvert et l'éclairage du store éteint, appuyer en continu le canal d'ouverture de la télécommande enregistrée par plus de 10 secondes, jusqu'à ce que la lumière de l'éclairage du store clignote 1 fois;

Après l'ouverture de la mémoire de la centrale, vous avez 10 secondes pour envoyer l'ordre du capteur à la centrale.

3^o (Capteur) Appuyer sur la touche SEL jusqu'à ce que LED CODE clignote et, dans l'immédiat, appuyer sur la touche SET du capteur afin que celui envoi une intermittence rapide de la LED CODE jusqu'à ce que la lumière de l'éclairage du store clignote 1 fois.

4^o Avec la touche SEL du capteur vous devez maintenant sélectionner les fonctions que vous prétendez que soient actives dans le capteur soleil/vent/pluie. Appuyer sur la touche SEL, les fois nécessaires, jusqu'à ce que la LED de la fonction prétendu clignote. Avec la LED à clignoter, appuyer la touche SET, encore 1 seconde jusqu'à ce qu'elle reste fixe (LED allumé – fonction active). Pour annuler toute fonction, répétez le point numéro 4, mais appuyer sur la touche SET en moins de 1 seconde et la LED s'éteint et la fonction est annulée.

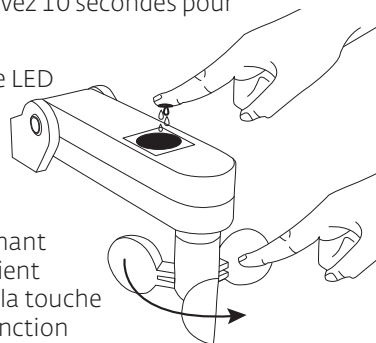

O4. CENTRALE

5^o Pour essayer le capteur, vous devez suivre les indications suivants : Appuyer sur la touche SEL jusqu'à ce que la LED TEST commence à clignoter. Appuyer sur la touche SET par plus de 1 seconde et la LED reste allumé.

TEST CAPTEUR DE PLUIE Passer un doigt humide par le capteur jusqu'à ce que le store commence à fermer (le store se fermera pendant 5 secondes).

TEST CAPTEUR DE VENT Tourner le hélice. Le store se fermera par 5 secondes.

TEST CAPTEUR DE SOLEIL Tourner le VR1 dans le sens horaire (+) et le store s'ouvrira par 5 secondes. Tourner le VR1 sens horaire (-) le store se fermera par 5 secondes.

Si le store fait toutes ces opérations indiqués avec succès, le capteur sera programmé et les essais terminés.

Essayer de désactiver la LED TEST à nouveau, car en cas d'urgence, le store se ferme dans son intégralité. Si la LED TEST reste allumé, le store ne sera fermé que pendant 5 secondes.

Lorsque le store se ferme par ordre du capteur, nous pouvons voir quel ordre a été envoyé, tout en vérifiant quel LED du capteur est allumé sur le tableau moniteur. Pour plus d'informations sur la façon de régler la vitesse du vent, la sensibilité et l'éclairage du capteur, lire attentivement la notice du capteur Wiweather.

Pour réinitialiser le capteur, appuyez simultanément sur les touches SEL et SET du capteur pendant 2 secondes. Tous les LED's s'allument et le capteur revient à la programmation d'usine.

► Annulation des fonctions (soleil/pluie) par télécommande

Si vous voulez annuler les fonctions **Soleil/Pluie**, commencer par donner ordre d'ouverture, mais sans laisser que le store termine son ouverture, appuyer sur la télécommande et le store arrêtera dans l'immédiat et annulera les fonctions **Soleil/Pluie**. Toutefois, si le store ne s'ouvre pas complètement parce que l'ouverture a été interrompue par la télécommande, les fonctions **Soleil/Pluie** restent annulés et la fonction **Vent** reste actif. Afin que les fonctions soient à nouveau activés, laisser le store s'ouvrir complètement sur tout son parcours.

► Quantité maximum de capteurs sans fils mémorisables

La centrale permet de mémoriser uniquement 1 Capteur sans fils. Programmation d'un nouveau Capteur sans fils annule définitivement le code, précédemment, mémorisé.

► Manque de communication capteur

En absence de communication entre le Capteur sans fil et la centrale MC6, la fonction

O4. CENTRALE

automatique de montée/descente du store s'active après 30 secondes. Si le manque de communication persiste, d'autres télécommandes remettront toujours la centrale en état de sécurité et ne permettra pas l'ouverture du store (lorsque reçoit ordre d'ouverture, s'ouvre un peu et revient en mode fermé). Si le capteur est actif avec les trois fonctions (pluie, soleil et vent), chaque fois qu'il y a soleil, 10 minutes après donne un ordre d'ouverture du store. Quand le soleil se termine, 10 minutes après envoi un ordre de fermeture du store. Pendant le temps que le store est ouvert, en cas de pluie ou vent le store se ferme.

► PROGRAMMATION

CODE LAMP (Programmation de la radiocommande pour le fonctionnement de la lumière interne du store)

La programmation des canaux de la radiocommande s'effectue de la façon suivante : appuyer sur la touche SEL, la LED CODE LAMP commence à clignoter. Ensuite envoyer le canal prétendu de la radiocommande. La LED CODE LAMP reste allumé et la programmation est terminée.

T. MOT. (programmation du temps du moteur – máx. 4 minutes)

La centrale est fournie avec le LED T. MOT.OFF, ça signifie que le temps du moteur c'est de 3 minutes.

Avec la LED T.MOT.OFF et la radiocommande programmée vous pouvez mouvementer le store dans le sens d'ouverture/fermeture jusqu'à effectuer le réglage du fin de course. Suivre les instructions.

Le temps de travail/moteur doit être toujours défini.

La programmation du temps du moteur doit être toujours effectuée que pendant la fermeture du store.

La programmation du temps du moteur, avec fin de course seulement dans l'ouverture et dans la fermeture par effort, s'effectue de la façon suivante : Désaccorder complètement la fin de course de fermeture afin que le store se ferme au

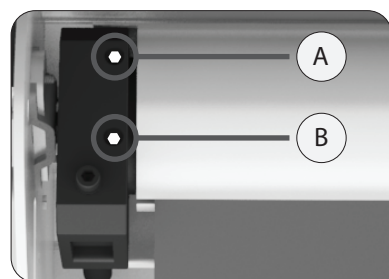

Voir comment accéder au moteur à la page 07.B

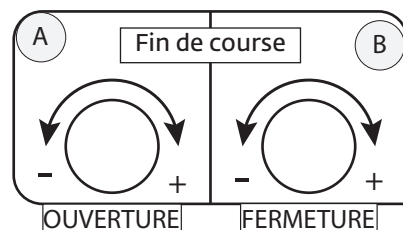

O4. CENTRALE

maximum et arrête par effort.

La programmation du temps du moteur s'effectue de la façon suivante :

Avec le store ouvert et avec la fin de course d'ouverture déjà réglé, appuyer sur la touche SEL et la LED T.MOT clignote et ensuite appuyer de façon continue sur la touche SET et la fermeture démarre. Lorsque le store se ferme complètement et le moteur s'éteint, lâcher la touche SET et en ce moment a été défini le temps de travail/moteur et la LED.T.MOT. reste allumé.

Lorsque prétendu que le store s'arrête dans l'ouverture et fermeture par fin de course, avec le store ouvert et les deux fins de courses réglés ouverture/fermeture, avec la touche SEL, mettre la LED T. MOT. à clignoter et appuyer en continu la touche SET jusqu'à ce que le store se ferme et le moteur s'arrête par fin de course. Attendre encore 2 secondes et relâchez la touche SET. La LED. T. MOT restera allumée et le temps du moteur sera programmé.

► Menu 2

La centrale est fournie par le fabricant avec la possibilité de sélectionner uniquement les fonctions du menu principal.

Si vous désirez activer les fonctions du menu 2, suivez les instructions: appuyez sur la touche SET pendant 5 secondes, puis le clignotement alternatif des LEDs CODE LAMP et LED T. MOT se produisent dans ce mode. Vous avez 30 secondes de temps pour sélectionner les fonctions du menu 2 en utilisant les touches SEL et SET. Après 30 secondes la centrale revient au menu principal.

MENU 2		
Ref. LED	LED éteint	LED allumé
CODE	PGM à distance = ON	PGM à distance = OFF
CODE LAMP.	Intermittent ON/OFF	
T.MOT	Intermittent ON/OFF	

CODE PGM

Programmation d'une nouvelle Radiocommande ou Capteur sans fils

La centrale permet la programmation d'une autre radiocommande sans accès directe à la touche SEL de la centrale, en effectuant une opération à distance. La programmation d'un code d'une radiocommande à distance se fait de la façon suivante: avec le store ouvert et l'éclairage du store éteint appuyez, en continu, par un temps supérieur de 10 secondes, le canal d'ouverture de la radiocommande, précédemment mémorisé. Terminés les 10 secondes la centrale rentre en mode de programmation (signalisé par le clignotement de la lampe d'éclairage du store). Appuyer le canal de fermeture de la nouvelle télécommande jusqu'à ce que l'éclairage du store clignote 1 fois (succès de la

04. CENTRALE

programmation).

Programmation de la nouvelle télécommande, bouton d'éclairage du store

Avec l'éclairage allumé, appuyer en continu, le canal d'éclairage d'une radiocommande précédemment enregistré, pour une durée supérieure à 10 secondes, jusqu'à ce que l'éclairage du store clignote 1 fois. Appuyer sur le nouveau canal de la télécommande à enregistrer jusqu'à ce que la lumière d'éclairage du store clignote 1 fois (succès de la programmation).

Programmation du capteur sans fils sans accès à la centrale

Avec le store ouvert et l'éclairage du store éteint, appuyez en continu, le canal d'ouverture d'une radiocommande, précédemment mémorisé, par plus de 10 secondes, jusqu'à ce que la lumière de l'éclairage du store clignote 1 fois. Appuyer sur la touche SEL du capteur jusqu'à ce que la LED CODE clignote et, de suite, appuyer sur la touche SET du capteur afin que celui envoie un clignotement rapide de la LED CODE, jusqu'à ce que la lumière d'éclairage du store clignote 1 fois (succès de la programmation).

► Supprimer des codes

Pour supprimer tous les codes mémorisés pour le fonctionnement du Store (radiocommandes et Capteurs sans fils), vous devez faire comme suit : appuyer sur la touche SEL, LED CODE clignote, et ensuite appuyer sur la touche SET en moins de 1 seconde, la LED CODE s'éteint et l'opération termine.

Pour supprimer tous les codes mémorisés pour le fonctionnement de la lumière de courtoisie vous devez faire comme suit : appuyer sur la touche SEL jusqu'à ce que la LED CODE LAMP clignote et ensuite appuyer sur la touche SET en moins de 1 seconde, la LED CODE LAMP s'éteint et l'opération termine.

Si nécessaire rétablir la centrale à la configuration initiale d'usine, appuyer sur la touche SEL et SET simultanément et les LEDs de signalisation resteront allumés temporairement, en confirmant ainsi le succès de l'opération.

Si vous avez atteint la limite de la mémoire (5 codes), en répétant l'opération de programmation, tous les LEDs de signalisation commenceront à clignoter rapidement, indiquant que d'autres mémorisations ne sont pas possibles.

05. SOLUTION DE PANNES

INSTRUCTIONS POUR CONSOMMATEURS ET TECHNICIENS QUALIFIÉS <

Problèmes	Les causes	Des solutions
Le store ne se tient pas correctement sur le mur.	Les vis ne sont pas les appropriés à la structure du mur.	▷ Vérifiez les mesures d'installation qui sont sur la page 03 B e 04 A . ▷ Vérifiez si la quantité de vis est la suffisante et si sont les indiqués dans cette notice. (page 04 A).
Le store n'est pas de niveau après l'ouverture.	Changements sur le store après plusieurs manœuvres. Un mauvais réglage barre de charge ou des bras articulés.	▷ Vérifier le niveau des supports de mur (8). ▷ Corriger l'inclinaison des bras en vue des indications de cette notice. (page 05 B).
La barre de charge ne se ferme pas dans son intégralité.	Désaccorde dans le barre de charge ou fins de course.	▷ Régler les bras. (page 05 B). ▷ Régler les fins de course du moteur. (page 06 B et 10 A).
La barre de charge ne se ferme pas sur un des côtés.	Prolongement naturel de la toile	▷ Mettre une cale en plastique, sur le côté où le tissu est soumis à un changement, entre le tube et le tissu. Si nécessaire, ajouter plus de cales jusqu'à ce que le tissu reste avec le prolongement normal (image 27).
Le store ne fonctionne pas et le moteur ne fait pas du bruit.	Le moteur se met en protection thermique après 2 ouvertures et 1 fermeture.	▷ Attendre 20 minutes.
Le store ne fonctionne pas et le moteur ne fait pas du bruit.	Problème de protection	▷ Vérifier la connexion du moteur ▷ Vérifier le fonctionnement du moteur en connectant directement à une prise électrique (image 28).

06. RACCORDEMENTS À LA CENTRALE

▷ SCHÉMA DE RACCORDEMENTS (CENTRALE MC6)

