

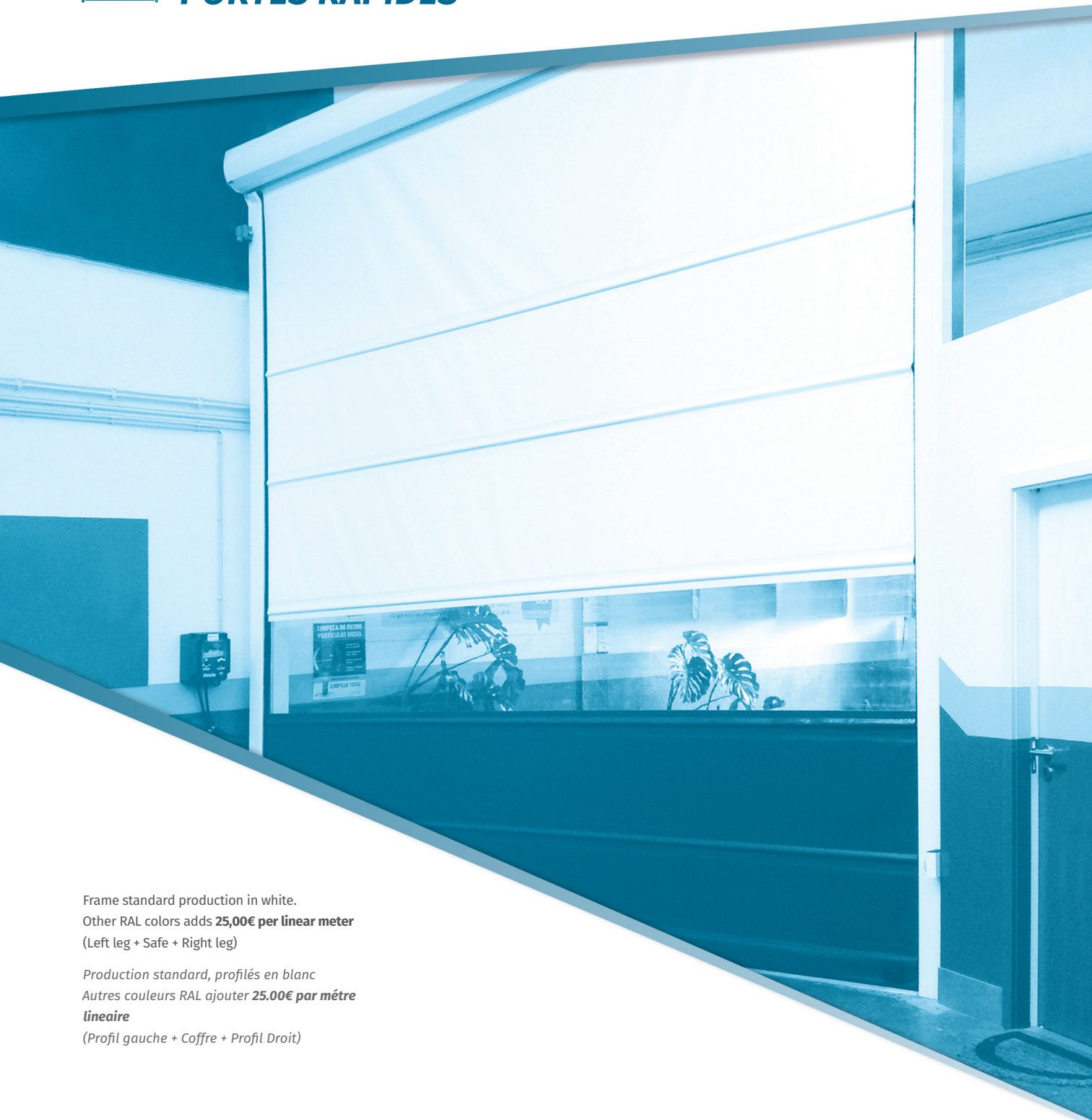

# RAPID DOORS

## PORTES RAPIDES



Frame standard production in white.  
Other RAL colors adds **25,00€ per linear meter**  
(Left leg + Safe + Right leg)

Production standard, profilés en blanc  
Autres couleurs RAL ajouter **25.00€ par mètre**  
**lineaire**  
(Profil gauche + Coffre + Profil Droit)

### FABRIC STANDARD COLORS

#### COULEURS STANDARD DE LA TOILE



RAL 5010



RAL 6026



RAL 3002



RAL 1003



RAL 1015



RAL 8017



RAL 9005



RAL 7040



White/  
Blanc



LE PERMEURIST

**W** 370W

140 RPM

 -30°C  
+70°C

IP20

Intensive

• Rapid door with **3 reinforcement struts** suitable for areas with **low air pressure**

• Porte Rapide avec **3 barres pour renforcement**, approprié pour les endroits avec **une faible pression de l'air**

\*Rapid Door ECO Technical Measures on page 14

\*Mesures de la Porte Rapide ECO sur la page 14

Other RAL colors see page 9

Autres couleurs RAL voir page 9

## ECO

### STANDARD MODEL WITH SEE-THROUGH BAND

- Rapid roll-up door built on white lacquered aluminium profiles
- Electric board with soft stop, mechanical limit switches, industrial framework with frequency variator
- Stop push-buttons, ascendant and descendant
- Safety photocells

### KIT CONSTITUTED BY

- 370W three-phase motor
- Maneuver board with ascendant, descendant and stop buttons **MC111 PR**
- Security photocells **MF102**
- External push button

### OPTIONAL

- Magnetic loop detector (page 63)
- Remote controls (page 59)
- Radars (page 13)

### MODÈLE STANDARD AVEC BANDE TRANSPARENTE

- Porte rapide enroulable construite en profil aluminium laqué en blanc
- Tableau électrique avec arrêt souple, fins de course mécaniques, tableau industriel avec variateur de fréquence
- Bouton-poussoir de monté, descente et stop
- Photocellules de sécurité

### COMPOSITION DU KIT

- Moteur Triphasé de 370W
- Armoire de commande **MC111 PR** avec bouton de monté, descente et stop
- Photocellules de sécurité **MF102**
- Bouton poussoir extérieur

### EN OPTION

- Boucle magnétique de sol (page 63)
- Télécommandes (page 59)
- Radars (page 13)

		WIDTH (mm) / LARGEUR (mm)			
		1500	2000	2500	3000
HEIGHT (mm) / HAUTEUR (mm)	2000				
	2500				
	3000				



**W** 370-1100W

140 RPM

-20° C  
+40° C

IP20

Intensive

- Rapid door with **3 to 6 reinforcement struts** according to the size of the door, suitable for areas with **medium air pressure**
- *Porte Rapide avec **3 à 6 barres pour renforcement** selon la taille de la porte, approprié pour les endroits avec une **moyenne pression de l'air***

\*Industrial roll-up door  
 Technical Measures on  
 page 14

\*Mesures de la Porte Rapide  
 Industriel D'enrouler sur la  
 page 14

Other RAL colors see page 9

Autres couleurs RAL voir  
 page 9

## INDUSTRIAL ROLL-UP DOORS / INDUSTRIEL D'ENROULER

### STANDARD MODEL WITH SEE-THROUGH BAND

- Rapid roll-up door built on white lacquered aluminium profiles
- Electric board and high-quality reducer, frequency inverter soft start and soft stop, mechanical limit switches, exterior and interior push button, stop push button, program selector and safety photocells

### KIT CONSTITUTED BY

- 370W to 1100W three-phase motor
- Maneuver board with ascendant, descendant and stop buttons **MC111 PR**
- Logic board with emergency button
- Security photocells **JFE**
- Exterior and interior waterproof push buttons
- Obstacle detection
- Variable-speed drive

### OPTIONAL

- Magnetic loop detector (page 63)
- Remote controls (page 59)
- Radars (page 13)

### MODÈLE STANDARD AVEC BANDE TRANSPARENTE

- Porte rapide enroulable construite en profil aluminium laqué en blanc
- Tableau électrique et réducteur de haute qualité, variateur de fréquence, démarrage et arrêt souple, fins de courses mécaniques, bouton-poussoir intérieur et extérieur, bouton poussoir d'arrêt et photocellules de sécurité

### COMPOSITION DU KIT

- Moteur Triphasé de 370W à 1100W
- Armoire de commande **MC111 PR** avec bouton de monté, descente et stop
- Photocellules de sécurité **JFE**
- Bouton-poussoir intérieur et extérieur
- Détection d'obstacles
- Variateur de vitesse

### EN OPTION

- Boucle magnétique de sol (page 63)
- Télécommandes (page 59)
- Radars (page 13)

		WIDTH (mm) / LARGEUR (mm)						
		1500	2000	2500	3000	3500	4000	4500
HEIGHT (mm) / HAUTEUR (mm)	2000							
	2500							
	3000							
	3500							
	4000							
	4500							
	5000							

C. ENR. 1

C. ENR. 2

W 1100W  
1500W140  
RPM-20° C  
+50° C

IP20

Intensive

- Rapid door with **reinforcement struts in 50cm to 50cm**, suitable for areas with **high air pressure**
- *Porte Rapide avec des **barres pour renforcement à chaque 50 cm**, approprié pour les endroits avec une **haute pression de l'air***

## HIGH SPEED INDUSTRIAL STACKING DOOR/ INDUSTRIEL À EMPAQUETAGE

\*High speed industrial stacking door Technical Measures on page 14

\*Mesures de la Porte Rapide Industriel à Empaquetage sur la page 14

Other RAL colors see page 9

Autres couleurs RAL voir page 9

### STANDARD MODEL WITH SEE-THROUGH BAND

- High speed stacking door build on aluminium frame and lateral guide in galvanized steel, both white lacquered
- Electric board and high-quality reducer, frequency inverter soft start and soft stop, mechanical limit switches, exterior and interior push button, stop push button, program selector and safety photocells

### KIT CONSTITUTED BY

- 1100W to 1500W three-phase motor
- Maneuver board with ascendant, descendant and stop buttons **MC111 PR**
- Logic board with emergency button
- Security photocells **JFE**
- Exterior and interior waterproof push buttons
- Obstacle detection
- Variable-speed drive

### OPTIONAL

- Magnetic loop detector (page 63)
- Remote controls (page 59)
- Radars (page 13)

### MODÈLE STANDARD AVEC BANDE TRANSPARENTE

- *Porte rapide à empaquetage construite en coffre d'aluminium et en profils galvanisés, tous les deux laqués en blanc.*
- *Tableau électrique et réducteur de haute qualité, variateur de fréquence, démarrage et arrêt souple, fins de courses mécaniques, bouton-poussoir intérieur et extérieur, bouton poussoir d'arrêt, sélecteur de programmes et photocellules de sécurité*

### COMPOSITION DU KIT

- Moteur Triphasé de 1100W à 1500W
- Armoire de commande **MC111 PR** avec bouton de monté, descente et stop
- Photocellules de sécurité **JFE**
- Bouton-poussoir intérieur et extérieur
- Détection d'obstacles
- Variateur de vitesse

### EN OPTION

- Boucle magnétique de sol (page 63)
- Télécommandes (page 59)
- Radars (page 13)

HEIGHT (mm) / HAUTEUR (mm)	WIDTH (mm) / LARGEUR (mm)															
	3000	3500	4000	4500	5000	5500	6000	6500	7000	7500	8000	9000	10 000	11 000	12 000	13 000
3000																
3500																
4000																
4500																
5000																
5500																
6000																
6500																
7000																
7500																
8000																
9000																
10000																

For production above these dimensions, please contact us. / Production de mesures supérieures au tableau sur demande.

C. EMP. 1

C. EMP. 2



**ECO Rapid Door Tunnel Kit**

• This kit allows **ECO Rapid Door** to be installed inside tunnel

**Kit Tunne Porte Rapide ECO**

• Kit qui permet d'appliquer la **Porte Rapide ECO** à l'intérieur du tunnel

**Industrial Rapid Roll-Up Door Tunnel Kit**

• This kit allows **Industrial Rapid Roll-Up Door** to be installed inside tunnel

**Kit Tunne Porte Rapide Industriel D'Enrouler**

• Kit qui permet d'appliquer la **Porte Rapide Industriel d'Enrouler** à

**High Speed Industrial Stacking Door Tunnel Kit**

• This kit allows **High Speed Industrial Stacking Door** to be installed inside tunnel

**Kit Tunne Porte Rapide Industriel À Empaquetage**

• Kit qui permet d'appliquer la **Porte Rapide Industriel à Empaquetage** à l'intérieur du tunne



**SEALING BRUSHES**

Brushes to seal air entries for several applications using PERPLU profile that allow horizontal or vertical application

**BROSSES D'ÉTANCHÉITÉ**

Brosses pour empêcher l'entrée d'air. Plusieurs applications en utilisant le profil PERPLU, qui permet l'application horizontale et vertical

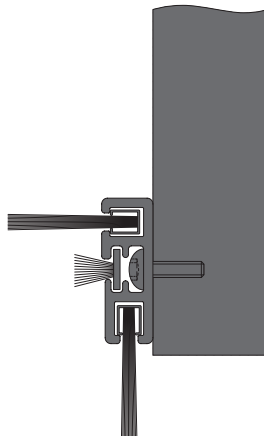

MODEL / MODÈLE	HEIGHT / HAUTEUR	COLOR / COULEUR
<b>PLU20</b>	20mm	Black / Noir
<b>PLU40</b>	40mm	Black / Noir
<b>PLU40B</b>	40mm	White / Blanc
<b>PLU60</b>	60mm	Black / Noir
<b>PLU80</b>	80mm	Black / Noir
<b>PLU100</b>	100mm	Black / Noir
<b>PERPLU</b>		Natural / Naturel

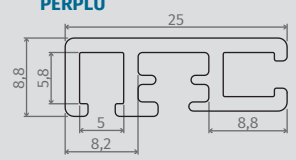

Maximum lenght of the brush: **3m.**  
 Maximum lenght of aluminium profile: **6m.**  
 Longueur maximum de la brosse: **3m.**  
 Longueur maximum du profil en aluminium: **6m.**



**RAP200**

Special radar to operate up to 6m high

Radar spécial pour fonctionnement jusqu'à 6 m de haut



**RAP204 SP**

Special radar to operate up to 4m high

Radar spécial pour fonctionnement jusqu'à 4 m de haut

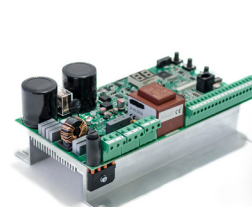

**MC111 PR**

Logic board with equal characteristics to the **MC111 SC** (page 32)

Centrale avec les mêmes caractéristiques de la **MC111 SC** (page 32)



(Logic board / Centrale **MC111 PR**)  
 (Logic board Box / Boîte centrale)



**Eco Rapid Door Measures / Mesures de la Porte Rapide Eco**

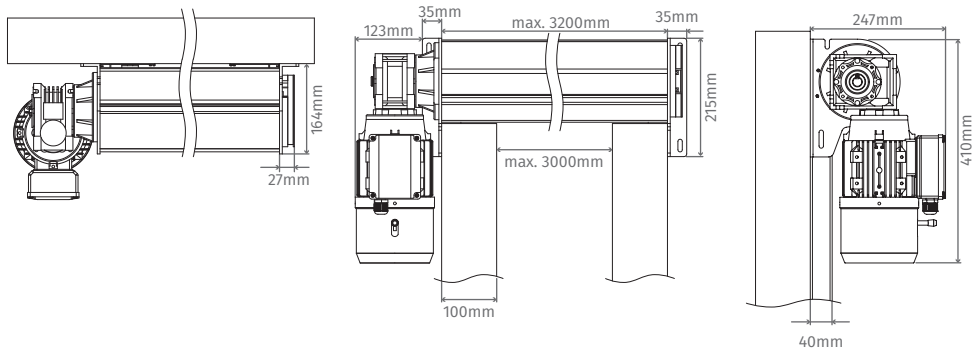

**Industrial Rapid Roll-Up Door Measures / Mesures de la Porte Rapide Industriel d'Enrouler**

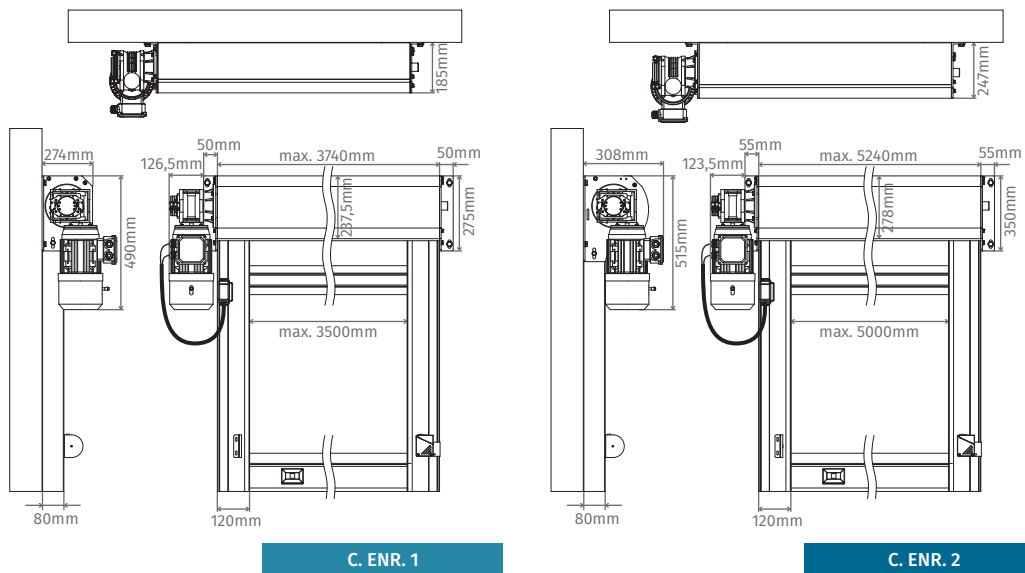

C. ENR. 1

C. ENR. 2

**High Speed Industrial Stacking Door Measures / Mesures de la Porte Rapide Industriel à Empaquetage**

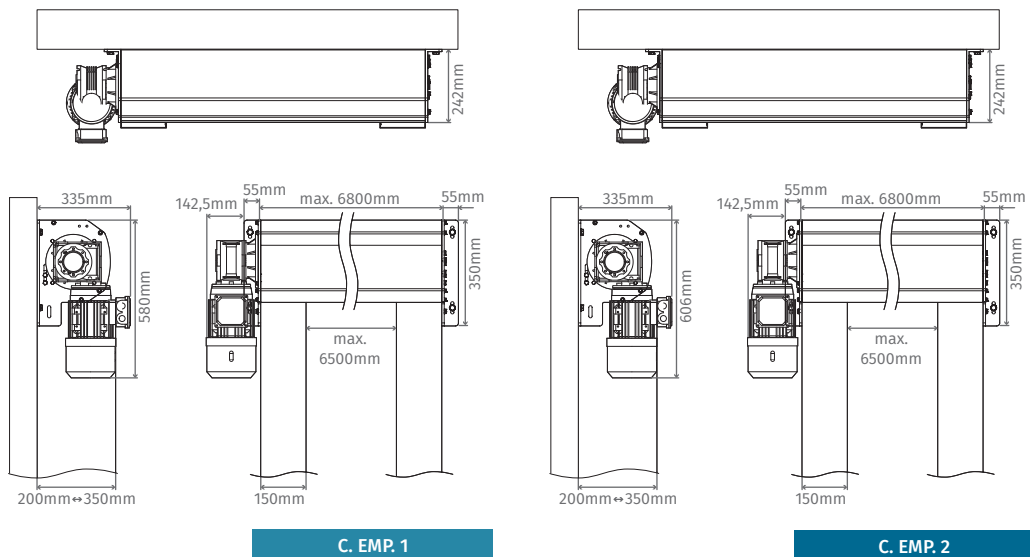

C. EMP. 1

C. EMP. 2